

Typ · Type · Taille · Tipo : T6C4

Befestigungsart: Auge / Auge
Type of Mounting: Front eye / Rear eye
Fixation: Rotule / Rotule
Fijación: Ojo atrás / Rótula

Antrieb: **Standard:** Drehstrom, Spannung nach Motor-
 datenblatt, RACO-Motor siehe Seite 3.5.221
Vorzugsreihe: Drehstrom, 3 x 400 V, 50 Hz,

Drive: **Standard:** Threephase, voltage acc. motor
 data sheet, RACO motor, page 3.5.221
Preferential Type: Threephase 400 V, 50 Hz,

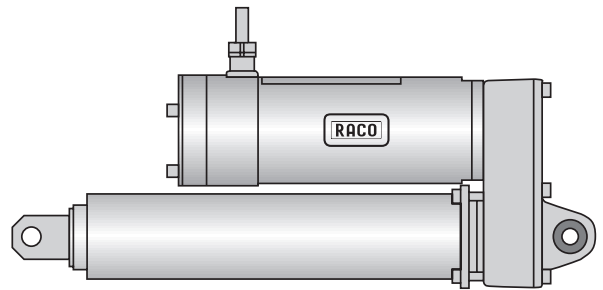

Motorisation: **Standard:** Triphasé, tension suivant feuillet
 technique moteur, moteur RACO, page 3.5.221
Série Privilégiée: Triphasé 400 V, 50 Hz,

Motor: **Standard:** Trifásico, tensión según pagina de
 datos de motores, motor RACO, pagina 3.5.221
Tipo Preferente: Trifásico 400 V, 50 Hz,

Technische Daten · Technical Data · Données Techniques · Datos Técnicos

Kraft Thrust	Geschw. Speed	Hub Stroke	Leistung Power	I _N	Gewicht Weight	Standard Standard	Vorzugsreihe Preferential Type
Force Esfuerzo	Vitesse Velocidad	Course Carrera	Puissance Potencia	I _N	Poids Peso	Standard Standard	Série Privilégiée Tipo Preferente
kN	mm / s	mm	kW	A	kg	Best.-Nr. / Order No. / Ref. Commande / No. de Pedido	
0,5	40	100	0,10	0,3	7,0	T6C4 - 01 01	
		200	0,10	0,3	8,0	T6C4 - 01 02	
		300	0,10	0,3	9,0	T6C4 - 01 03	
		400	0,10	0,3	10,0	T6C4 - 01 04	
		500	0,10	0,3	11,0	T6C4 - 01 05	
		600	0,10	0,3	12,0	T6C4 - 01 06	
	80	100	0,25	0,6	7,0	T6C4 - 01 07	
		200	0,25	0,6	8,0	T6C4 - 01 08	T6C4 - 00 08
		300	0,25	0,6	9,0	T6C4 - 01 09	
		400	0,25	0,6	10,0	T6C4 - 01 10	T6C4 - 00 10
		500	0,25	0,6	11,0	T6C4 - 01 11	
		600	0,25	0,6	12,0	T6C4 - 01 12	T6C4 - 00 12
1,0	40	100	0,25	0,6	7,0	T6C4 - 01 13	
		200	0,25	0,6	8,0	T6C4 - 01 14	T6C4 - 00 14
		300	0,25	0,6	9,0	T6C4 - 01 15	
		400	0,25	0,6	10,0	T6C4 - 01 16	T6C4 - 00 16
		500	0,25	0,6	11,0	T6C4 - 01 17	
		600	0,25	0,6	12,0	T6C4 - 01 18	T6C4 - 00 18
	80	100	0,50	0,9	7,0	T6C4 - 01 19	
		200	0,50	0,9	8,0	T6C4 - 01 20	
		300	0,50	0,9	9,0	T6C4 - 01 21	
		400	0,50	0,9	10,0	T6C4 - 01 22	
		500	0,50	0,9	11,0	T6C4 - 01 23	
		600	0,50	0,9	12,0	T6C4 - 01 24	
1,5	80	100	0,70	1,5	7,0	T6C4 - 01 25	
		200	0,70	1,5	8,0	T6C4 - 01 26	
		300	0,70	1,5	9,0	T6C4 - 01 27	
		400	0,70	1,5	10,0	T6C4 - 01 28	
		500	0,70	1,5	11,0	T6C4 - 01 29	
		600	0,70	1,5	12,0	T6C4 - 01 30	

Bei Nachlauf Hubreserven entsprechend Blatt 3.5.1 berücksichtigen.

Regarding coasting please consider info sheet 3.5.1.

Pour la distance d'arrêt de la tige après la mise hors tension du vérin, se référer page 3.5.1.

Tener en cuenta la velocidad de inercia con respecto a la carrera, según las instrucciones de servicio 3.5.1.

Seite 3.5.222 = Gerätezusätze
 Seite 3.5.225 = Näherungsschalter
 page 3.5.222 = accessories
 page 3.5.225 = prox. switches

page 3.5.222 = accessoires
 page 3.5.225 = détecteur de proximité
 pagina 3.5.222 = accesorios
 pagina 3.5.225 = detectores de proximidad

Elektrozylinder Baugröße 4 COMPACT

Electric Actuator Size 4 COMPACT

Vérin Electrique Taille 4 COMPACT

Cilindro Eléctrico Tamaño 4 COMPACT

Typ · Type · Taille · Tipo : T6C4

Befestigungsart: Auge / Auge
Type of Mounting: Front eye / Rear eye
Fixation: Rotule / Rotule
Fijación: Ojo atrás / Rótula

Maßblatt · Dimension Sheet · Dimensions · Dimensiones

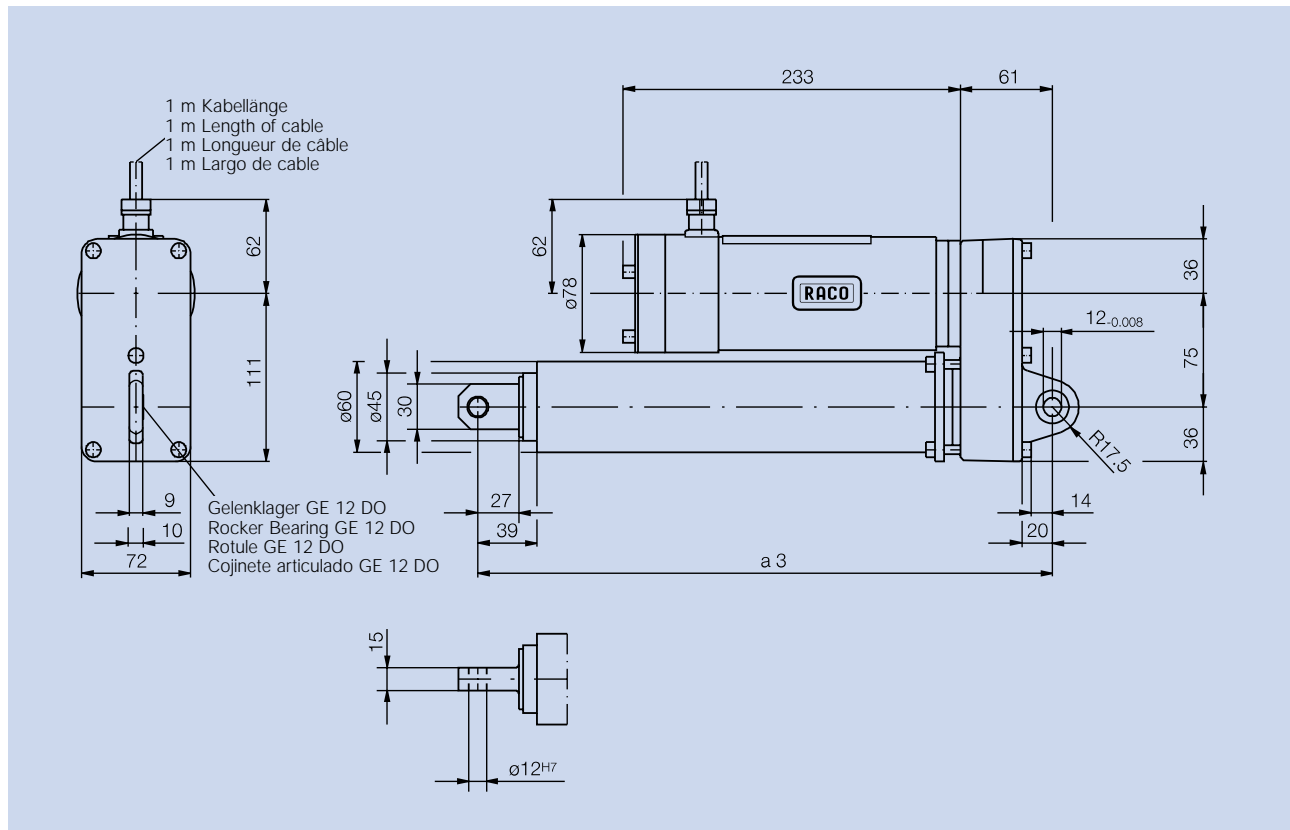

Hub Stroke	Course Carrera	mm	100	200	300	400	500	600
Maß a3 Dimension a3	Dimension a3 Dimensión a3	mm	280	380	480	580	680	780

Technische Änderungen vorbehalten.
Changes and technical improvements reserved.
Sous réserve de modifications techniques.
Reservadas modificaciones técnicas.



RACO-Elektro-Maschinen GmbH
Jesinghauser Str. 56-64
D-58332 Schwelm
Tel.: (+49) (2336) 4009-0
Fax.: (+49) (2336) 400910
e-Mail: RACO@raco.de
Internet: <http://www.raco.de>